



# خورد گُن

مدل: RAK-CHP2010

## دفترچه راهنما



لطفاً دفترچه راهنما را به دقت مطالعه نموده و آن را برای مراجعات بعدی نزد خود حفظ نمایید.



## مشتری گرامی:

از اینکه محصول ما را انتخاب کرده اید بسیار خرسندیم. این دستگاه موادی مانند سیر، پیاز، گوشت و سایر مواد غذایی را خرد و تکه تکه میکند. همچنین می توانید با این محصول چند منظوره خامه زده و مواد غذایی تان را در ظرف مخصوص نگهداری کنید.

امیدواریم استفاده از این دستگاه برایتان لذت بخش باشد.

## مقدمه:

لطفاً پیش از استفاده از این محصول، دفترچه راهنما را به دقت مطالعه کرده و و آن را در محلی مطمئن قرار دهید. به هنگام دادن این دستگاه به دیگران، این راهنما را نیز به آنها تحویل دهید.

لطفاً نکات ایمنی را جهت جلوگیری از هرگونه آسیب جانی و مالی رعایت کنید.

## شرح ساختار:

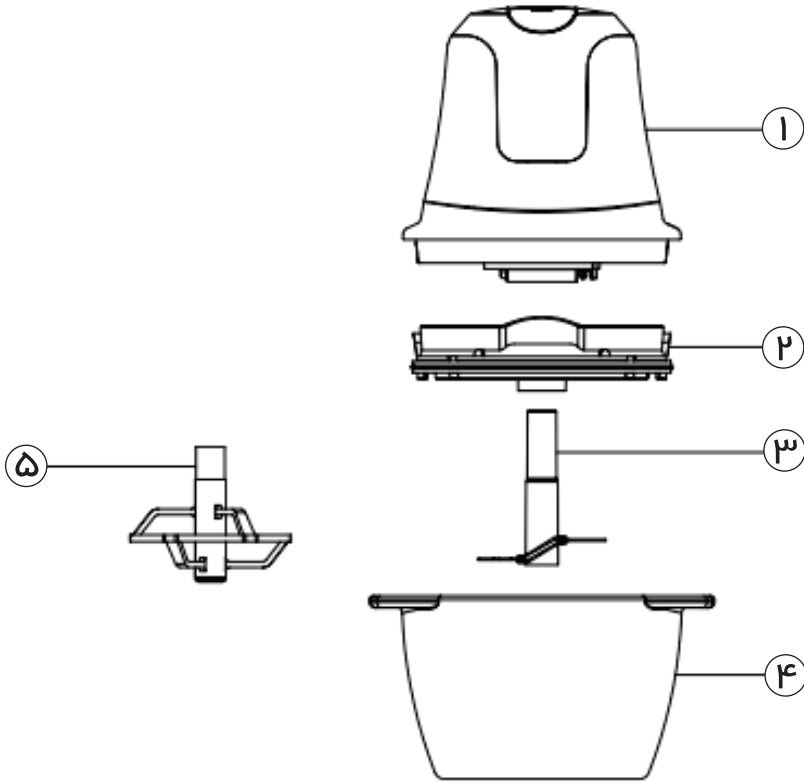

۱. بدنه

۲. کوپلینگ شفاف

۳. تیغه برش

۴. کاسه

۵. تیغه خامه زن

## اطلاعات فنی:

ولتاژ: 220-240V

فرکانس: 50/60Hz

قدرت: 450W

ظرفیت: 500ml

زمان عملکرد: ۳۰ ثانیه روشن (ON)، ۵ دقیقه خاموش (OFF)، بیش از ۳ بار استفاده نشود.

## آموزش استفاده از دستگاه:

۱. توجه! پیش از سرهم کردن دستگاه، لطفا اطمینان حاصل کنید که دوشاخه به پریز برق متصل نباشد.
۲. دستگاه را بیش از ۳۰ ثانیه بصورت مداوم و بی وقفه استفاده نکنید. پس از ۳۰ ثانیه، اجازه دهید دستگاه به مدت ۵ دقیقه خنک شود.
۳. هرگز غذا یا مایعات داغ درون دستگاه نریزید.
۴. ظرف شیشه ای را در محلی خشک، مسطح و بدون لغزش قرار دهید.
۵. انتهای پهن تیغه مورد نظر را در گودی ته ظرف قرار دهید.
۶. ظرف را تقریبا تا نیمه آن (حداکثر ۵۰۰ml) پر کنید و بیش از ۲۰۰ گرم گوشت یا هویج داخل دستگاه قرار ندهید.

۷. کاور را میان دو انگشت شست و سبابه خود نگه داشته و در ظرف شیشه ای به گونه ای قرار دهید که فلش ها رو به دستگیره های ظرف باشند.
۸. درپوش موتور را طوری روی سرپوش قرار دهید که سیم برق در وسط دو دسته چپ و راست ظرف شیشه ای قرار بگیرد. مطمئن شوید که پوشش موتور محکم بوده و نچرخیده باشد.
۹. دوشاخه را به پریز بزنید.
۱۰. دکمه ON/OFF را فشار داده و نگه دارید. سپس تیغه شروع به چرخیدن میکند و مواد غذایی برش خورده و خرد میشوند. به محض رها کردن دکمه، دستگاه از حرکت بازمی ایستد.
۱۱. پس از استفاده از دستگاه، دوشاخه را از برق بکشید.
۱۲. درپوش موتور، کاور و تیغه را برداشته و تمیزشان کنید.
۱۳. مواد غذایی موجود در ظرف شیشه ای را خالی کرده و ظرف را بشویید.

## نکات ایمنی:

۱. دستگاه را دور از دسترس کودکان قرار دهید.
۲. پیش از اولین استفاده، دستگاه را تمیز کنید.
۳. این دستگاه جهت مصارف خانگی تعبیه شده است.
۴. این دستگاه به منظور خرد کردن و برش مواد غذایی و زدن سفیده تخم مرغ/خامه تعبیه شده است.

۵. دستگاه را تنها به روش گفته شده در این دفترچه استفاده کنید. هرگونه استفاده دیگر نامناسب تلقی شده و ممکن است موجب آسیب به دستگاه شود.
۶. این محصول مناسب استفاده ی افرادی که مشکل بینایی یا ناتوانی حسی داشته و تجربه و دانش کافی ندارند (شامل کودکان) نمی باشد. مگر اینکه تحت نظارت سرپرست شان باشند.
۷. تیغه ها را با احتیاط استفاده کنید و مراقب لبه های تیز و برنده شان باشید.
۸. دستگاه را بیش از ۳۰ ثانیه بصورت مداوم و بی وقفه استفاده نکنید. پس از ۳۰ ثانیه، اجازه دهید دستگاه به مدت ۵ دقیقه خنک شود و مجدداً از آن استفاده کنید.
۹. دستگاه را در معرض تغییرات شدید دمایی، نور مستقیم آفتاب یا رطوبت قرار ندهید.
۱۰. هرگز مواد غذایی داغ یا مایعات در حال جوش درون دستگاه نریزید.
۱۱. وقتی ظرف دستگاه خالی است از آن استفاده نکنید. فقط مواد غذایی در آن بریزید.
۱۲. مراقب باشید دستگاه به زمین نخورد یا شی دیگری به آن محکم برخورد نکند. هنگام جابجا کردن ظرف شیشه ای مراقب باشید.
۱۳. هرگز دستگاه را داخل آب یا مایعات دیگر فرو نبرید. دقت کنید که دستگاه، سیم برق یا دوشاخه با آب و مایعات دیگر تماس نداشته یا در معرض رطوبت قرار نگیرند. اگر دستگاه به آب افتاد، سریعاً آن را از برق بکشید.
۱۴. پیش از هر بار استفاده دستگاه را بررسی کنید که آسیبی ندیده باشد. اگر دستگاه یا هریک از اجزای آن آسیب دیده بود، از دستگاه استفاده نکنید.

۱۵. تنها از لوازم یدکی تعبیه شده در دستگاه یا ارائه شده توسط فروشنده استفاده کنید. فقط از لوازم جانبی خود کارخانه استفاده کنید.
۱۶. اگر دستگاه نقصی داشت، خودتان آن را تعمیر نکنید و با خدمات مشتریان تماس بگیرید.
۱۷. پیش از تمیز کردن دستگاه، آن را خاموش کرده و دوشاخه را از برق بکشید.
۱۸. از پاک کننده های ساینده یا آسیب زننده به دستگاه استفاده نکنید.

### نظافت و نگهداری دستگاه:

۱. توجه! پیش از باز کردن قطعات دستگاه، دوشاخه را از برق بکشید.
۲. هنگام تمیز کردن تیغه ها، مراقب لبه های تیزشان باشید.
۳. پوشش موتور را داخل آب فرو نبرید یا زیر آب نگیرید.
۴. پس هر بار استفاده، قطعات را با آب گرم و/یا با محلول شوینده ملایم بشویید. نگذارید هیچ باقیمانده غذایی در آن باقی بماند یا خشک شود.
۵. از پاک کننده های ساینده یا آسیب زننده به دستگاه استفاده نکنید.
۶. پیش از جمع کردن دوباره قطعات بعد از شستشو، مطمئن شوید که قطعات کاملاً خشک شده باشند.
۷. دستگاه را در مکانی دور از دسترس کودکان قرار دهید.



برای ارائه خدمات بهتر  
لطفاً نظرات، پیشنهادات و شکایات  
خود را با ما در میان بگذارید