

Rak
DIGITAL FOR LIFE

خرد کن کوچک

مدل: RAK-MB7030

دفترچه راهنما



لطفاً دفترچه راهنما را به دقت مطالعه نموده و آن را برای مراجعات بعدی نزد خود حفظ نمایید.

Rak
WWW.RAKUK.COM

CE

7

❖ نکته مهم:

قبل از اینکه از دستگاهتان استفاده کنید ابتدا این دفترچه راهنما به دقت بخوانید و به عنوان مرجع برای آینده نگهدارید.

❖ خطر:

هرگز موتور را داخل آب و یا هر مایع دیگری فرو نکنید و به زیر آن نیز ضربه نزنید.

❖ هشدار:

- هیچگاه هنگام نصب تجهیزات دکمه روشن را فشار ندهید.
- هنگامی که خرد کن شما خراب است هرگز از آن استفاده نکنید و به نزدیکترین نمایندگی مراجعه کرده و برای تعمیر آن اقدام کنید.
- فقط از قطعات جانبی و لوازم خود دستگاه که توسط کارخانه تهیه شده است استفاده کنید. در صورتیکه از لوازم دیگری استفاده نمائید، گارانتی دستگاه ابطال میگردد.
- این دستگاه برای استفاده ی کودکان یا افرادی که از نظر جسمی و ذهنی دچار اختلال هستند یا حتی در استفاده از این دستگاه بی تجربه اند، طراحی و ساخته نشده است و توصیه می شود این گروه از این دستگاه استفاده نکنند مگر اینکه تحت نظارت یک فرد متبحر انجام شود.
- مطمئن شوید که دستگاه دور از دسترسی کودکان می باشد.
- هرگز اجازه ندهید که دستگاه در مجاورت صفحات داغ باشد و دستگاه را در محلی قرار دهید که کودکان به آن دسترسی نداشته باشد.
- در هنگام خالی کردن و یا تمیز کردن ظرف خردکن با دست خیلی احتیاط کنید تا توسط تیغه تیز بریده نشود.
- برای خرد کردن مواد در ظرف از فشار دادن با دست روی تیغه یا جابه جا کردن با انگشتان دست خودداری کنید. این کار را حتی وقتی دستگاه بیرون از برق هست هم انجام ندهید.
- قبل از باز کردن در ظرف خردکن مطمئن شوید که تیغه ها کاملا ثابت ایستاده اند.

○ درب و درپوش ظرف باید برای حفظ امنیت حتماً به طور کامل بسته شوند و درست به حالت قبل از استفاده باز گردد.

○ همیشه قبل از خارج کردن کاسه خرد کن حتماً جریان برق را قطع کنید. حتی مدنظر داشته باشید که برای هرگونه جابه جایی حتماً دستگاه به برق متصل نباشد.

احتیاط: از دستگاه خردکن برای حجم بالای مواد غذایی ، بیشتر از ۱ الی ۳ دقیقه استفاده نکنید زیرا باعث سوختن موتور آن میشود.

این دستگاه برای مصارف خانگی می باشد.

❖ **خردکن خود را بشناسید:**

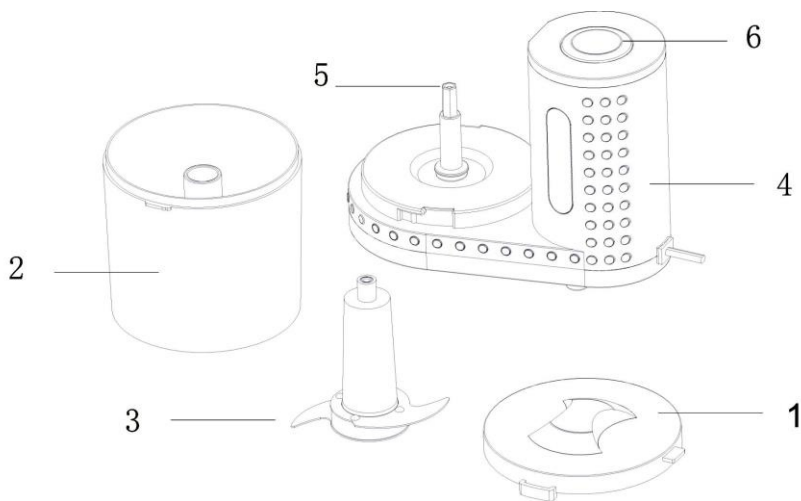

۱- درپوش

۲- کاسه

۳- تیغه ها

۴- بدنه ی موتور

۵- بخش گردنده

۶- دکمه روشن و خاموش

❖ استفاده کردن:

قبل از اولین بار مصرف :

کاسه، تیغه ها، درپوش و سایر اجزای قابل شستشو را ابتدا با آب گرم و شوینده مناسب شسته و اجازه دهید تا خشک شود.

سرهم بندی قطعات:

قبل از بستن قطعات مطمئن شوید که دستگاه به برق متصل نمیباشد و در حالت خاموش است. وقتی کاسه را در جای خودش قرار می دهید بخش گردنده وسط کاسه می باشد و درست اندازه ی قسمت خالی کاسه است. با چرخاندن کاسه در جهت عقربه های ساعت می توانید آن را در جای خود ثابت کنید به فلش زیر کاسه برای چرخاندن توجه کنید. قفل ایمنی زیر این صفحه به صورتی است که اگر در جهت درست قرار نگیرد بسته نخواهد شد.



تیغه های دستگاه:

هشدار: " تیغه ها بسیار برنده هستند "

تیغه ها را روی قسمت گرداننده بر روی کاسه قرار دهید و مطمئن شوید که در جای خودش قرار دارد.

درپوش دقیقاً هم سایز با کاسه می باشد زمانیکه به درستی درب را روی کاسه ی خردکن قرار دهید و در جهت عقربه های ساعت برای قفل کردن بچرخانید، دو لبه بر روی هم چفت می شوند. (این بخش از نکات ایمنی تعبیر شده در سیستم می باشد). اگر این قفل درست بسته نشود دستگاه کار نمی کند. توجه داشته باشید که خرد کن برای استفاده باید به روی



سطوح خشک، ثابت و هموار قرار گرفته باشد، همچنین دستگاه را از صفحات داغ دور نگه دارید.

❖ چگونه استفاده کنیم؟

قطعات غذا برای خرد شدن باید در حدود ۲ سلنتی متر باشند. برای شروع با سایز مشابه شروع کنید.

مواد غذایی را در داخل کاسه ریخته و درپوش را ببندید از مواد جامد شما می توانید در حدود ۳ پیمانه و برای مواد غذایی مایع ۱ پیمانه داخل کاسه بریزید با نکه داشتن ۱ دست بر روی درپوش به استقرار بیشتر دستگاه کمک کنید.

پاک کردن مواد غذایی:

قبل از اینکه شروع به بیرون آوردن مواد غذایی کنید ابتدا مطمئن شوید که تیغه ها ثابت شده اند و حرکتی ندارند.

دستگاه را از برق بکشید. بعد از باز کردن قفل در مواد غذایی را بیرون بریزید.

قبل از اینکه مواد غذایی را خالی کنید ابتدا تیغه را خارج کنید.

با چرخاندن کاسه بر روی بدنه برای باز کردن قفل کاسه را از بدنه اقدام کنید. بعد از اینکه قفل باز شد کاسه را بالا بکشید با یک کاردک یا وسیله نرم محتویات کاسه را تخلیه کنید.

❖ آماده سازی غذا:

میوه جات، سبزیجات و هسته ها: هسته یا دانه میوه جات را بیرون بیاورید. میوه را به ۲ یا بیشتر قسمت های ۲ سانتی متری تقسیم کنید و در اولین مرحله ۱ پیمانه از آن را داخل کاسه خردکن بریزید.

گوشت، مرغ و گوشت پرندگان و ماهی، این قطعات نباید یخ زده باشند. ابتدا به قطعات ۲ سانتی متری تقسیمشان کنید. حجم ۲۰۰ گرم برای ۱ بار خرد کردن کافی می باشد، دگمه را فشار دهید تا دستگاه شروع به گردش کند تا به میزان خرد شدگی دلخواهتان برسید این عمل را تکرار کنید، اما از بیش از حد استفاده کردن از دستگاه خودداری کنید.

نان، کراکر، بیسکویت به قطعات ۳ سانتی متری تقسیمشان کنید و عمل خردکن را تا جایی ادامه دهید تا به حد دلخواهتان خرد شوند.

پنیر های سفت: برای خرد کردن پنیرهای سفید، زمانیکه خرد کردن آنها حتی به وسیله چاقو هم مشکل میباشد، سعی کنید که از دستگاه خرد کن استفاده نکنید زیرا که باعث خراب کردن تیغه می شود. پنیر پارمزان را با این دستگاه خرد نکنید و سایر پنیرها را به قطعات یک سانتی متری تقسیم کنید.

ظرفیت ظرف برای پنیر ۸۵ گرم می باشد.

❖ خالی کردن ظرف:

در برخی موقع ممکن است مواد موجود در کاسه روی تیغه جمع و به هم چسبیده باشند. در این شرایط ابتدا دستگاه را از برق بکشید، درپوش را باز کنید کاسه را بچرخانید و بلند کنید، تیغه ها را تمیز کنید و ترکیبات چسبنده را روی آن جمع کنید، کاسه را از وجود مواد غذایی پاک کنید، سپس دوباره کاسه را در جای خود قرار دهید، تیغه ها را جا بزنید و کار خود را ادامه دهید.

❖ تمیز کردن:

با دقت کاسه را بشوئید، سپس تیغه ها را شسته و مرتب سرهم کنیدشان، با یک دستمال مرطوب بدنه ی روی موتور را هم تمیز کنید، سپس قطعات را با هم بسته و در حالتی که درب نیمه باز است خردکن را در قفسه ی مربوطه نگهداری کنید. همچنین از تیغه ها در یک مکان امن جهت پیشگیری از حادثه نگهداری کنید. هرگز موتور را در آب فرو نبرید.

❖ مشخصات فنی کالا:

220-2407.50HZ.150W



برای ارائه خدمات بهتر
لطفاً نظرات، پیشنهادات و شکایات
خود را با ما در میان بگذارید