

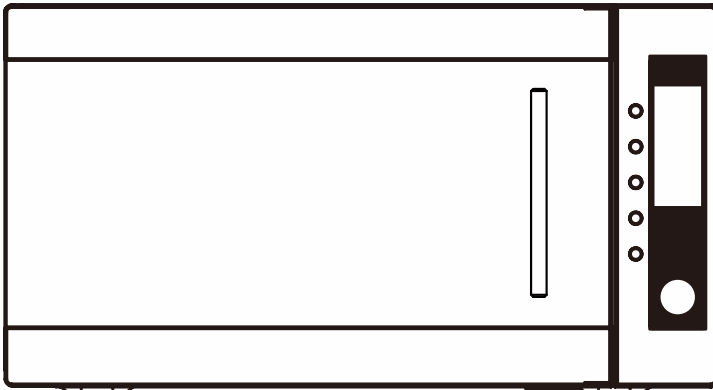

مایکروفر

مدل: RAK-36

دفتريچه راهنما



لطفاً قبل از استفاده از دستگاه تمامی نکات دفتريچه را به دقت مطالعه نماييد.



مشخصات دستگاه :

توان مصرفی :	۲۳۰ ولت ~ ۵۰ هرتز - ۱۴۵۰ وات
توان خروجی :	۹۰۰ وات
بریان کن :	۱۲۰۰ وات
فرکانس :	۲۴۵۰ وات
ابعاد بیرونی :	(ارتفاع) $300 \times$ (ضخامت) $520 \times$ (عرض) 520 میلی متر
ابعاد محفظه ماکروویو :	(ارتفاع) $232 \times$ (ضخامت) $372 \times$ (عرض) 250 میلی متر
گنجایش ماکروویو:	۳۰ لیتر
وزن:	تقریباً ۱۸/ کیلوگرم

پیش از برقراری تماس با مرکز خدمات نکات زیر را بررسی کنید:

- ۱- اگر مایکروویو اصلاً کار نکند، صفحه نمایشگر شاخص رانشان نمی دهد یا شاخص محو می شود.
 - a) اطمینان حاصل کنید که مایکروویو به درستی به منبع برق متصل شده باشد، درغیراینصورت دوشاخه را از پریزنکشید ۱۰ ثانیه صبر کنید و دوباره دوشاخه را به پریزنزنید.
 - b) بررسی کنید که فیوز برق نپریده ویا اینکه مدارشکن اصلی مشکلی نداشته باشد، اگر این دو مورد به درستی عمل می کنند ، وسیله دیگری را به پریزنزنید.
- ۲- اگر مایکروویو روشن نمی شود :
 - a) بررسی کنید که تایمر تنظیم شده باشد.
 - b) اطمینان حاصل کنید که تایمر تنظیم شده باشد درغیراینصورت گرمای داخل مایکروویو جریان پیدا نمی کند.

اگر با اجرای دستورالعملهای بالا مشکل برطرف نشد با نمایندگی مجاز خدمات تماس بگیرید.

توجه :

این دستگاه به منظور گرم کردن غذا و مایعات با استفاده از انرژی الکترومغناطیسی و فقط برای استفاده خانگی طراحی شده است .

اختلالات رادیویی :

ممکن است مایکروویو در عملکرد رادیو، تلویزیون یا وسایل مشابه آنها اختلال ایجاد کند هنگام ایجاد چنین اختلالاتی با پیگیری مراحل زیر، آنها را کاهش دهید یا برطرف کنید .

- a) در و سطح مایکروویو را تمیز کنید.
- b) نواحی که امکان دارد، رادیو، تلویزیون و... را دور از مایکروویو قرار دهید.
- c) برای دریافت سیگنال قوی ، یک آنتن مناسب برای رادیو و غیره نصب کنید.

- ۱- اطمینان حاصل کنید که تمام مواد مورد استفاده برای بسته بندی از درون دستگاه خارج شده است .
- ۲- پس از بازکردن بسته بندی مایکروویو ، دستگاه را بررسی کنید تا خرابیهای دستگاه از قبیل :
نامیزانی در
خراب شدگی در
فرورفتگی یا سوراخ در سطح شیشه یا صفحه در
فرورفتگی در محفظه

در صورت مشاهده هریک از موارد بالا از مایکروویو استفاده نکنید.

هشدار: این دستگاه باید روی زمین یا سطح همواری قرار گیرد.

- ۱- پریز برق باید جایی باشد که بتوانید به راحتی آنرا به دوشاخه وصل کنید.
- ۲- این مایکروویو به عنوان ورودی به 1/5KVA نیاز دارد.
توصیه می شود هنگام نصب مایکروویو با مهندس خدمات مشورت کنید.
- ۳- وزن این دستگاه ۱۸/۵ کیلوگرم است و باید روی سطح افقی محکم قرارداده شود تا بتواند این وزن را تحمل کند.
- ۴- این دستگاه باید دور از دما و بخار زیاد قرار گیرد.
- ۵- روی دستگاه چیزی نگذارید.
- ۶- میله متصل به سینی چرخان دستگاه را هرگز جدا نکنید.
- ۷- مانند هر وسیله دیگری لازم است بر استفاده کودکان از این دستگاه نظارت شود.

احتیاط : این دستگاه به یک فیوز ۱۰ آمپری ، ۲۵۰ ولتی مجهز است.

مهم:

سیم های برق این دستگاه به ترتیب زیر رنگ شده است:

سبز و آبی: زمین
آبی : خنثی
قهوه ای : جریان دار

اگر رنگ سیم های برق دستگاه با رنگ خروجی های پریز شما تطابق ندارد به روش زیر عمل کنید:
سیم برق سبز و زرد رنگ را باید به خروجی پریز که با حرف E یا علامت زمین \perp به رنگ سبز و زرد نشان داده شده است، متصل کنید.
سیم برق آبی رنگ را به خروجی پریز که با حرف N نشان داده شده است متصل کنید.
سیم برق قهوه ای رنگ را به خروجی پریز که با حرف L یا رنگ قرمز نشان داده شده است متصل کنید.

نکات ایمنی مهم

- هشدار: هنگامی که دستگاه با حالت ترکیبی در حال کارکردن است، فقط با نظارت والدین و در دمای تعیین شده به کودکان اجازه استفاده از آن داده شود (فقط درمدلی که قابلیت بریان کردن دارد).
- هشدار: اگر در یا قفل در خراب شده است تا زمانیکه توسط یک شخص ماهر تعمیر نشده است از آن استفاده نکنید.
- هشدار: ارائه خدمات و تعمیر کردن دستگاه از جمله جدا سازی صفحه محافظ در برابر اشعاع مایکروویو توسط کسانی غیر از افراد متخصص کار بسیار خطرناکی است.
- هشدار: مایعات و غذاهای دیگر را نباید در ظروف در بسته در مایکروویو گرم کرد زیرا ممکن است منفجر شود.
- هشدار: فقط در صورتی به کودکان اجازه بدهید که بدون حضور ناظر از دستگاه استفاده کنند که دستورالعملهای لازم را به آنها گفته باشید به طوریکه قادر باشند که از دستگاه استفاده و خطرات استفاده نادرست آنرا درک کنند.
- هشدار: دستگاه باید جریان هوای کافی داشته باشد، ۱۰ سانتی متر از پشت دستگاه، ۱۵ سانتی متر از دو طرف و ۳۰ سانتی از بالای دستگاه فضای خالی بگذارید.
- فقط از لوازمی استفاده کنید که برای استفاده در مایکروویو مناسب باشد.
- هنگامیکه از ظروف پلاستیکی یا کاغذی استفاده می کنید به خاطر امکان اشتعال مواظب مایکروویو باشید.
- اگر دود مشاهده کردید، دستگاه را خاموش و دو شاخه را از پریز خارج کنید و برای خاموش کردن شعله ها درها را ببندید.
- ممکن است گرم کردن مایعات با استفاده از مایکروویو، منجر به جوشیدن و سررفتن مایع شود بنابراین هنگام خارج کردن ظرف حاوی مایع خیلی دقت کنید.
- بطری های حاوی مواد غذایی و شیشه های غذای کودک را پیش از قرار دادن در مایکروویو تکان دهید یا به هم بزنید و برای جلوگیری از سوختن آنها دمای مصرفی را بررسی کنید.
- تخم مرغ آب پز شده را با استفاده از مایکروویو گرم نکنید زیرا ممکن است حتی پس از اتمام گرما دهی منفجر شود.
- برای تمیز کردن، در، قفل در و محفظه مایکروویو فقط از یک صابون یا ماده شوینده ملایم واسفنج یا پارچه نرم استفاده کنید.
- همیشه مایکروویو را تمیز و یاقی مانده غذا را از آن جدا سازید.
- عدم نگهداری در شرایطی تمیز می تواند سبب خرابی دستگاه شود که همین امر منجر به کاهش عمر مفید آن و ایجاد شرایطی خطرناک می شود.
- اگرسیم دستگاه خراب شده است برای جلوگیری از ایجاد خطر فقط کارخانه تولید کننده، نماینده خدمات یا اشخاص متخصص باید آنرا تعویض کنند.

نکات ایمنی کلی:

اصولی که در زیر ذکر شده است، اصولی هستند که با اجزای آنها اطمینان حاصل می‌کنید که بهترین عملکرد از مایکروویو خواهید داشت:

۱- همیشه هنگام کارکردن دستگاه سینی شیشه‌ای، دسته‌های غلتان، میله‌های اتصال و میله‌های غلتان را در جای خود بگذارید.

۲- از این دستگاه به هیچ هدف دیگری چون خشک کردن لباس، کاغذ یا هر چیزی غیر از مواد غذایی ویا برای استلیزه کردن استفاده نکنید.

۳- هنگامی که دستگاه خالی است آنرا روشن نکنید این کار سبب تخریب دستگاه می‌شود.

۴- از محفظه مایکروویو برای نگهداری کاغذ، کتابهای آشپزی و... استفاده نکنید.

۵- هیچ گونه ماده غذایی که اطراف آن را پوسته‌ای پوشانده است از قبیل تخم مرغ، سیب زمینی، جگر مرغ... را بدون شکاف دادن پوسته درون مایکروویو نگذارید.

۶- هیچ شیئی را وارد شکاف محفظه خارجی دستگاه نکنید.

۷- هیچ گاه اجزایی چون پایه‌ها، میله‌ها و پیچ‌های دستگاه را جدا نکنید.

۸- هرگز مستقیماً غذا را روی سینی شیشه‌ای قرار ندهید؛ غذا را پیش از قرار دادن در دستگاه در ظرف مناسبی بریزید.

۹- مهم: ظروفی که نباید در مایکروویو مورد استفاده قرار بگیرد:

از تابه‌های فلزی که دسته‌های فلزی دارند استفاده نکنید.

از هر ظرفی که اجزای فلزی دارد استفاده نکنید.

از سیم‌هایی که پوشش کاغذی دارند استفاده نکنید.

از ظروف ملامینی استفاده نکنید چون حاوی موادی هستند که انرژی مایکروویو را جذب میکنند؛ این امر سبب ترک خوردگی یا سوختگی ظرف شده و سرعت آشپزی را کاهش می‌دهد.

از ظروف لعابی در مایکروویو استفاده نکنید؛ لعاب آنها برای استفاده در مایکروویو مناسب نیست.

هرگز از ظروفی که درب آنها بسته شده است مانند بطری روغن، سالاد، استفاده نکنید زیرا ممکن است در اثر گرمای مایکروویو دچار انفجار شوند.

فقط از حرارت سنج خود دستگاه استفاده کنید.

۱۰- ظروف و وسایلی که در مایکروویو به کار می‌روند باید دقیقاً براساس دستورالعملهای مخصوص کارخانه باشند.

۱۱- سعی نکنید غذاها را در مایکروویو سرخ کنید.

۱۲- لطفاً به خاطر داشته باشید که مایکروویو فقط مایع درون ظرف را گرم می کند نه خود ظرف را، بنابراین اگرچه ظرف حاوی مایع هنگام برداشتن از دستگاه خیلی گرم نیست اما به خاطر داشته باشید که غذا / مایع درون ظرف پس از برداشتن در ظرف همان میزان بخار را از خود خارج میکند.

۱۳- همیشه خودتان دمای غذا را امتحان کنید، مخصوصاً اگر غذا/ مایع برای کودک است؛ توصیه می شود که غذا/ مایع خارج شده از مایکروویو را بلافاصله مصرف نکنید، بلکه چند دقیقه صبر کنید و غذا/ مایع را به هم بزنید تا گرما به طور مساوی در آن توزیع شود.

۱۴- اجازه بدهید که غذاهایی مانند آب گوشت که حاوی مخلوطی از آب و چربی هستند به مدت ۳۰-۶۰ ثانیه پس از خاموش کردن دستگاه داخل آن بمانند، این کار سبب می شود که غذا ته نشین شود واز جوشیدن و سرریز شدن آن جلوگیری می کند.

۱۵- هنگام تهیه و پخت غذا/ مایعات به خاطر داشته باشید که بعضی غذاها مانند فرنی و مربا و گوشت قیمه شده به سرعت گرم می شوند، هنگام گرم کردن غذاهایی که چربی یا شکر زیادی دارند از ظروف پلاستیکی استفاده نکنید.

۱۶- ممکن است لوازم آشپزی به علت انتقال گرما از مواد غذایی به آنها گرم شوند، این امر به خصوص در مورد پلاستیکی روی در یا دسته ظروف صدق می کند.

۱۷- برای جلوگیری از اشتعال درون محفظه مایکروویو :

- (a) غذا را بیش از حد گرم نکنید، اگر کاغذ، پلاستیک یا مواد احتراق پذیر دیگری برای تسهیل آشپزی در ماکروویو گذاشته است، به دقت مواظب مایکروویو باشید.
- (b) پیش از قرار دادن کیسه ها در مایکروویو، سیمی را که دور آن پیچیده است جدا کنید.
- (c) اگر مواد درون مایکروویو، آتش گرفت در مایکروویو رابسته نگه دارید، دستگاه را خاموش یا فیوز مدار شکن آنها بزنید.

نمودار اجزاء:

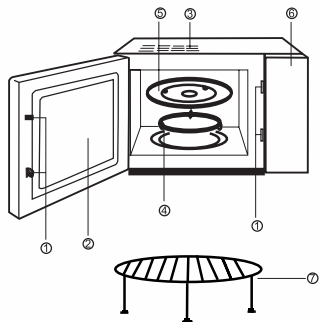

- (۱) سیستم قفل درب مایکروویو .
- (۲) پنجره مایکروویو .
- (۳) دریچه مخصوص هوا .
- (۴) حلقه غلطان .
- (۵) سینی شیشه ای .
- (۶) صفحه کنترل .
- (۷) پایه مخصوص بریان کردن .

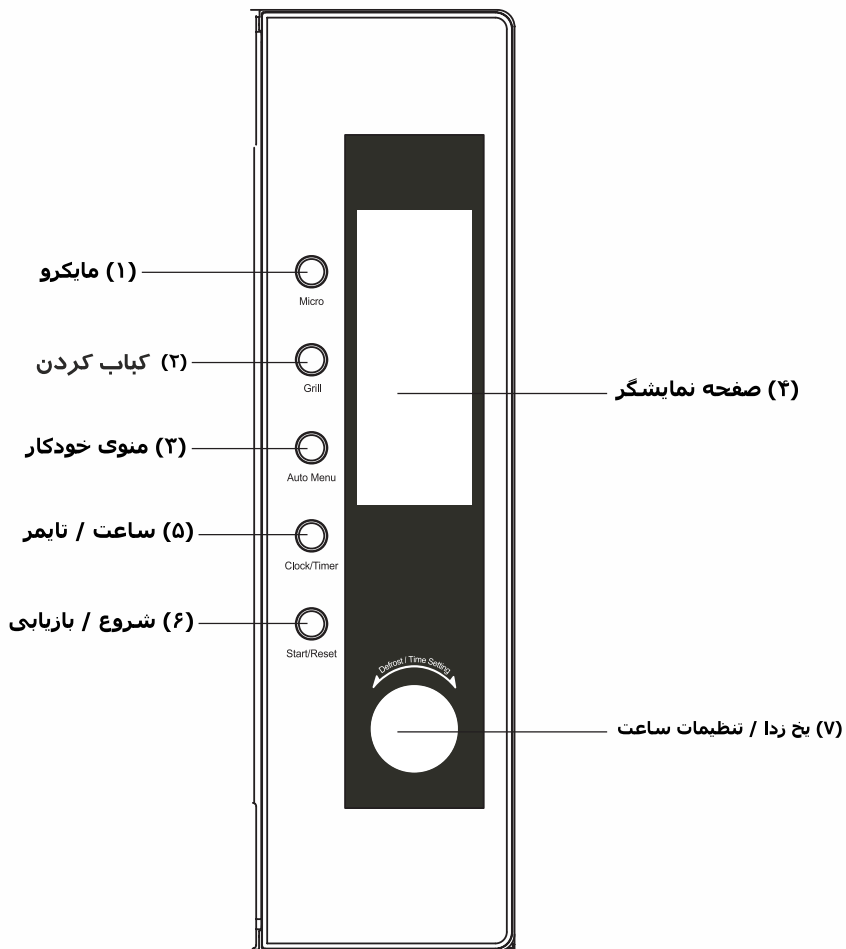

دستورالعمل‌های مربوط به عملکرد دستگاه

۱. با یک بار فشاردادن دکمه گرما دهی را شروع کنید:

فقط با یکبار فشاردادن دکمه می‌توانید به راحتی آشپزی را شروع کنید؛ این دستگاه برای گرم کردن مثل یک لیوان آب و... بسیار مناسب است و خیلی سریع عمل میکند.

مثال: گرم کردن یک لیوان شیر

- (a) یک لیوان شیر را روی صفحه چرخان مایکروویو قرار دهید و در را ببندید.
(b) دکمه "شروع/تنظیم" را فشار دهید، مایکروویو به مدت یک دقیقه با قدرت ۱۰۰ درصد شروع بکار می‌کند.
(c) هنگامیکه گرمادهی پایان می‌یابد پنج بار صدای بوق را می‌شنوید.

۲. گرمادهی:

این قابلیت دو گزینه برای انتخاب دارد:

(۱) گرما دهی سریع (توان ۱۰ درصد)

مثال برای گرم کردن غذا با توان ۱۰۰ درصد به مدت ۵ دقیقه:

- (a) مدت زمان گرم کردن غذا را روی "۵:۰۰" بگذارید.
(b) دکمه شروع/تنظیم را فشاردهید.

(۲) گرمادهی به روش تنظیم دستی

مثال: برای گرم کردن غذا با توان ۷۰ درصد به مدت ۱۰ دقیقه:

- (a) دکمه "میکرو" را فشاردهید، توان ۷۰% را انتخاب کنید.
(b) مدت زمان گرما دهی را روی "۱۰:۰۰" بگذارید.
(c) دکمه شروع/تنظیم را فشاردهید.

برای توان پنج سطح وجود دارد و بیشترین مدت زمان برای گرمادهی توسط مایکروویو شصت دقیقه است.

مدت زمان	توان مایکروویو	صفحه نمایش
۱	۱۰۰%	P100
۲	۷۰%	P70
۳	۵۰%	P50
۴	۳۰%	P30
۵	۱۰%	P10

۲. یخ زدای خودکار

شما فقط باید وزن غذا را تعیین کنید، این کار به شما کمک میکند که به صورت خودکار توان و مدت زمان را تنظیم کنید.

مثال: یخ زدایی ۰/۵ کیلو گرم گوشت یخ رده

- (a) دکمه «یخ زدایی خودکار» را تا جایی که صفحه نمایش «۰/۵» را نشان می دهد بچرخانید.
(b) دکمه «شروع» را فشار دهید.

۴. منوی خودکار

شما فقط باید نوع غذا و وزن آنرا تعیین کنید، توان و مدت زمان به طور خودکار تنظیم می شوند.

مثال: پخت خودکار ۰/۴ کیلو گرم ماهی

- (a) دکمه «منوی خودکار» را تا جایی که صفحه نمایش «A-5» را نشان می دهد فشار دهید.
(b) دکمه «وزن» را تا جایی که صفحه نمایش «۰/۴» را نشان می دهد، بچرخانید.
(c) دکمه شروع را فشار دهید.

مرغ	ماهی	گوشت	پیتزا	سیب زمینی	گرمادهی	منو	وزن زمان
۰.۲۰	۰.۱	۰.۱۰	۰.۱	۰.۲۰	۰.۱		۱
۰.۴۰	۰.۲	۰.۲۰	۰.۲	۰.۳۰	۰.۱۵		۲
۰.۶۰	۰.۳	۰.۲۵	۰.۳	۰.۴۰	۰.۲۰		۳
۰.۸۰	۰.۴	۰.۳۰	۰.۴	۰.۵۰	۰.۲۵		۴
۱.۰۰	۰.۵	۰.۳۵	۰.۵	۰.۶۰	۰.۳۰		۵
۱.۲۰	۰.۶	۰.۴۰	۰.۶	۰.۷۰	۰.۳۵		۶
۱.۴۰	۰.۷	۰.۴۵	۰.۸	۰.۹۰	۰.۴۰		۷
۱.۶۰	۰.۸	۰.۵۰	۱.۰	۱.۱۰	۰.۴۵		۸
۱.۸۰	۰.۹	۰.۵۵	۱.۳	۱.۳۰	۰.۵۰		۹
۲.۰۰	۱.۰	۰.۶۰	۱.۵	۱.۵۰	۰.۶۰		۱۰

۵. کباب کردن

برای انتخاب این قابلیت دکمه "Grill" را فشار دهید (بیشترین مدت زمان برای پخت ۶۰ دقیقه است).

روش ۱: ۸۵٪ توان برای کباب کردن - صفحه نمایش **G-1** را نشان می دهد.
روش ۲: ۵۰٪ توان برای کباب کردن - صفحه نمایش **G-2** را نشان می دهد.
مثال: پختن غذا با استفاده از قابلیت کباب کردن به مدت ۲۰ دقیقه:

الف) دکمه **Grill** را آنقدر نگه دارید تا صفحه نمایش **G-1** را نشان دهد.
ب) مدت زمان پخت را ۲۰ دقیقه (20:00) انتخاب کنید.

۶. پخت ترکیبی

گزینه ۱: پخت ترکیبی (۵۵٪ مایکروویو + ۴۵٪ کباب) صفحه نمایش **C-1** را نشان می دهد.
گزینه ۲: پخت ترکیبی (۳۰٪ مایکروویو + ۷۰٪ کباب) صفحه نمایش **C-2** را نشان می دهد.
مثال: پختن غذا با استفاده از گزینه ۲ به مدت ۱۵ دقیقه:

الف) دکمه **Power/Grill** را آنقدر نگه دارید تا صفحه نمایش **C-2** را نشان دهد.
ب) مدت زمان را 15:00 (۱۵ دقیقه) انتخاب کنید.

۷. ساعت

این دستگاه به ساعت دیجیتال ۲۴ ساعته دارد.
تنظیم ساعت، مثلا 4:30pm:

الف) دکمه **Clock** را فشار دهید. صفحه نمایش چشمک خواهد زد. ساعت را با دکمه های **Defrost/Time Setting** تنظیم کنید.
ب) دوباره دکمه **Clock** را فشار دهید.
ج) دقیقه را با دکمه های **Defrost/Time Setting** تنظیم کنید.
د) دوباره دکمه **Clock** را فشار دهید، ساعت تنظیم می شود.
د) اگر می خواهید ساعت را تغییر دهید، مراحل فوق را تکرار کنید.

۸. تایمر

تایمر این امکان را فراهم می کند که زمان شروع و پایان کار مایکروویو از قبل تنظیم شده باشد.

مثال: ساعت ۱۶:۳۰ است و شما می خواهید مایکروویو ساعت ۱۸:۱۵ با قدرت ۷۰٪ به مدت ۱۰ دقیقه پخت غذا را شروع کند.

- الف) دکمه **Defrost/Time Setting** را بچرخانید و ساعت را روی ۱۵:۱۸ دقیقه تنظیم کنید.
(تنظیم تایمر درست مثل تنظیم ساعت است).
- ب) برای انتخاب ۷۰٪ دکمه **Grill** را فشار دهید.
- ج) مدت زمان پخت را روی ۱۰ دقیقه تنظیم کنید.
- د) دکمه **Start/Reset** را فشار دهید.

اگر زمان پخت را تنظیم نکرده اید مستقیماً دکمه شروع را یکبار فشار دهید و ساعت را تنظیم کنید. در این صورت دستگاه مانند یک ساعت عمل می کند.
دستگاه ساعت ۱۵:۱۸ دقیقه ۱۰ بار بوق می زند و خاموش می شود.

۹. قفل کودک

برای فعال سازی قفل کودک دکمه های **"Auto menu"** و **"Clock Timer"** را به طور همزمان به مدت ۲ ثانیه فشار دهید.
دوباره دکمه های **"Auto menu"** و **"Clock Timer"** را به مدت ۲ ثانیه فشار دهید تا قفل باز شود.

۱۰. شروع / تنظیم

- a) هنگامیکه دستگاه در حال کارکردن است، فشار دادن دکمه «شروع / تنظیم» باعث متوقف شدن عملکرد دستگاه می شود.
- b) اگر قبل از فشار دادن دکمه «شروع» برنامه ای تنظیم شده باشد، فشار دادن این دکمه تمام برنامه های تنظیم شده را لغو می کند.

نگهداری از مایکروویو

- ۱- پیش از تمیز کردن دستگاه، آنرا خاموش و دوشاخه را از پریز بکشید.
- ۲- داخل محفظه دستگاه را تمیز نگه دارید؛ هنگامیکه غذا / مایعات سرریز شود یا به دیواره داخلی محفظه پاشیده شود، آنرا با دستمال مرطوب تمیز کنید، توصیه می شود از مواد شوینده زبر و خشن استفاده نکنید.
- ۳- بدنه خارجی دستگاه را با دستمال مرطوب تمیز کنید، برای جلوگیری از صدمه دیدن قسمت های داخلی مایکروویو، از ورود آب به دهانه تهویه آن جلوگیری کنید.
- ۴- نگذارید صفحه کنترل خیس شود، آنرا با یک دستمال نرم و مرطوب تمیز کنید، برای تمیز کردن صفحه کنترل از مواد شوینده یا اسفنج های زبر استفاده نکنید.
- ۵- اگر بخا سطح داخلی یا خارجی مایکروویو را در برگرفت با یک دستمال نرم آنرا خشک کنید؛ در صورتیکه مایکروویو در شرایطی بسیار مرطوب کار کند چنین شرایطی پیش می آید و این امر سبب اختلال عملکرد دستگاه نمی شود.
- ۶- گاهی لازم است که سینی شیشه ای را برای تمیز کردن از دستگاه خارج کنید سینی را در آب گرم پر از کف یا در ظرف شویی بشویید.
- ۷- حلقه غلطان و کف محفظه مایکروویو را برای جلوگیری از ایجاد سرو صدا به طور مرتب تمیز کنید، سطح کف مایکروویو را با یک شوینده ملایم ، آب یا شیشه پاک کن تمیز و خشک نمایید.
- ۸- برای از بین بردن بوی ایجاد شده در محفظه مایکروویو ، یک لیوان آب، آب میوه و پوست لیمو را با هم در ظرف قابل استفاده در مایکروویو قرار دهید، به مدت ۵ دقیقه آنرا در مایکروویو حرارت دهید و سپس محفظه را با دستمال نرم خشک کنید.
- ۹- لطفاً در صورت لزوم برای تعویض لامپ مایکروویو با فروشنده مشورت کنید.

نمودار

(حالت مایکروویو: در بسته است و مایکروویو در حالت خاموشی قرار دارد)

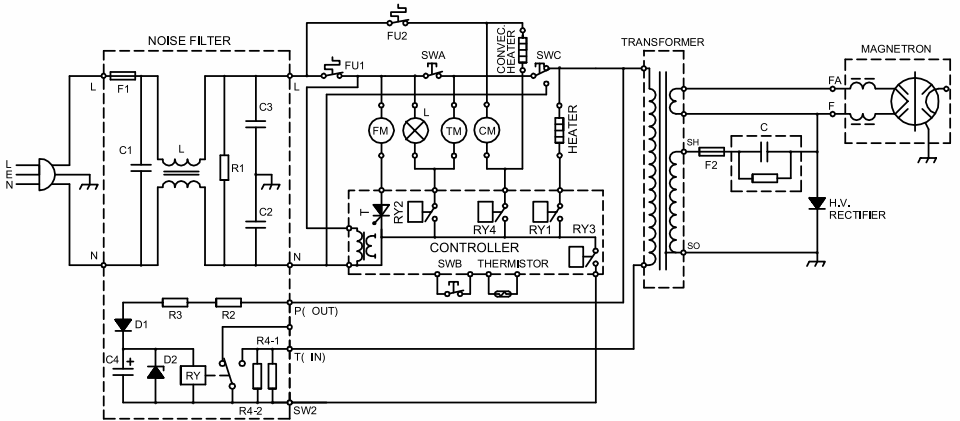

- SWA: اولین دکمه ایمنی در
- SWB: دومین دکمه ایمنی در
- SWC: سومین دکمه ایمنی در
- L: لامپ
- FM: موتور فن
- TM: موتور پایه چرخان

* مدار بدون هشدار تغییر می کند.



برای ارائه خدمات بهتر
لطفاً نظرات ، پیشنهادات و شکایات
خود را با ما در میان بگذارید.